

ЛИНИЯ СБОРКИ

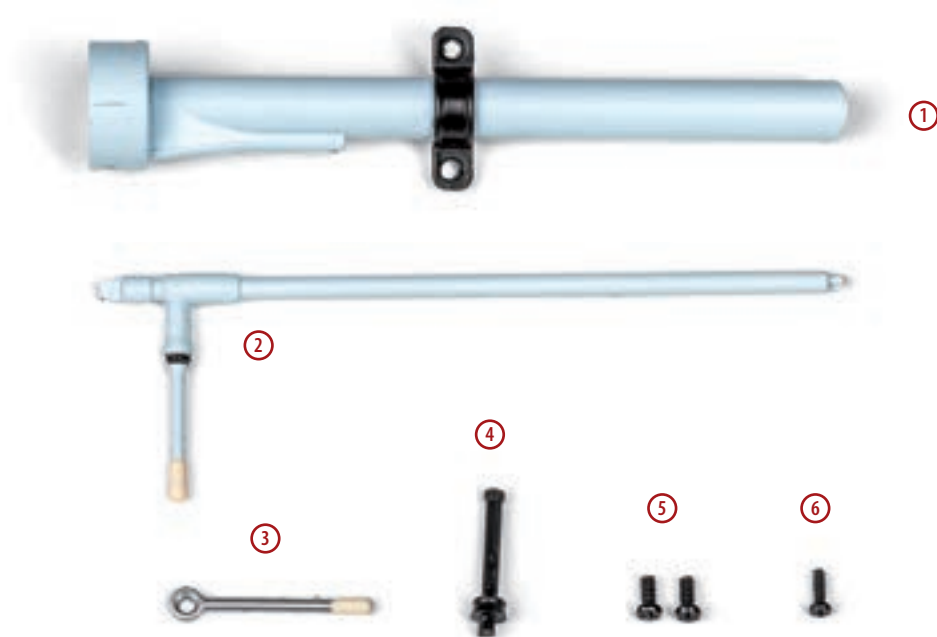

1 — колонка рулевого управления; 2 — вал переключения передач; 3 — рычаг переключения указателей поворота; 4 — шток насоса централизованной смазки; 5 — винт 1,7×4 (AP) — 2 шт.; 6 — винт 1,5×4 (FP)



Установите в боковой прорези стакана колонки рулевого управления рычаг переключения указателей поворота. Совместите крепежное отверстие рычага с ответным отверстием внутри колонки. Закрепите деталь при помощи винта 1,5×4 (FP).

СБОРКА КОЛОНКИ РУЛЕВОГО УПРАВЛЕНИЯ



В отверстие, расположенное на задней стенке стакана колонки рулевого управления, вставьте вал переключения передач. Обратите внимание: в отверстиях колонки и на конце вала имеются центровочные фаски. Вал переключения передач вставляется в отверстие только в одном положении.

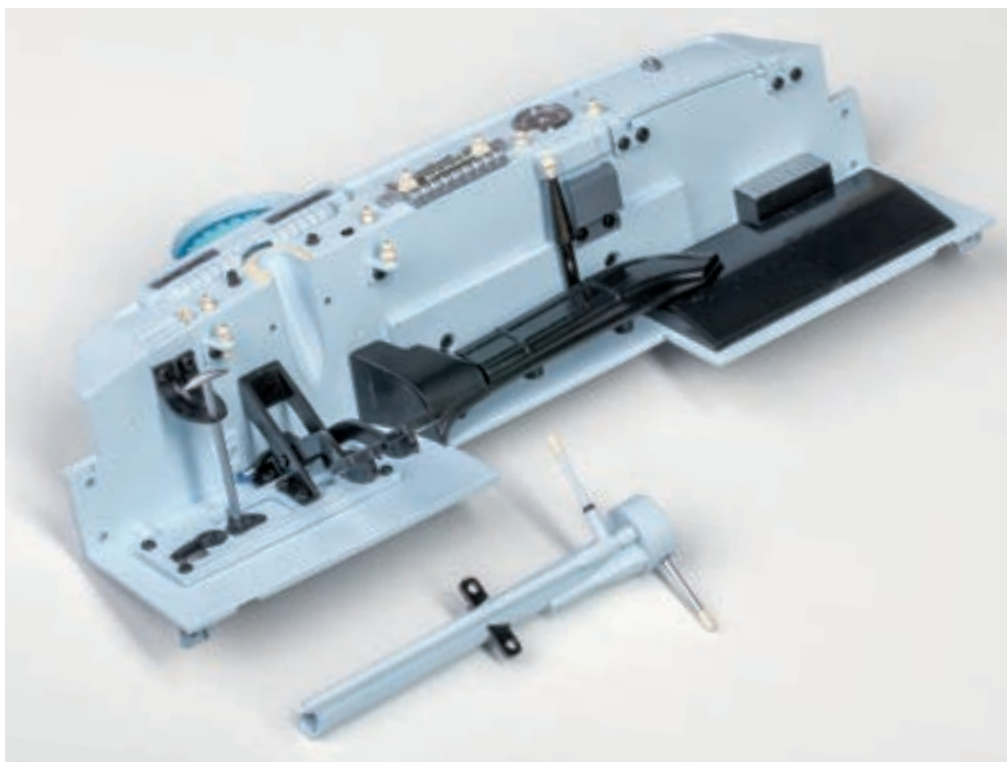

Поместите собранную колонку рулевого управления в прорезь с нижней стороны панели. При этом рычаг переключения указателей поворота должен располагаться относительно колонки слева, а рычаг переключения передач — справа. Закрепите колонку рулевого управления на нижней поверхности панели приборов двумя винтами 1,7×4 (AP).

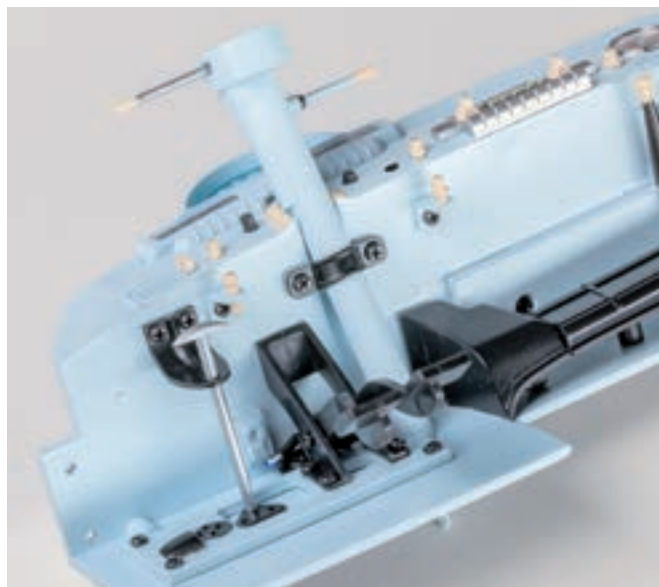

ЛИНИЯ СБОРКИ

Установите шток насоса централизованной смазки в отверстие обивки перегородки моторного отсека, расположенном левее кронштейна педалей. Деталь должна держаться в отверстии за счет трения. При неплотной фиксации воспользуйтесь клеем.

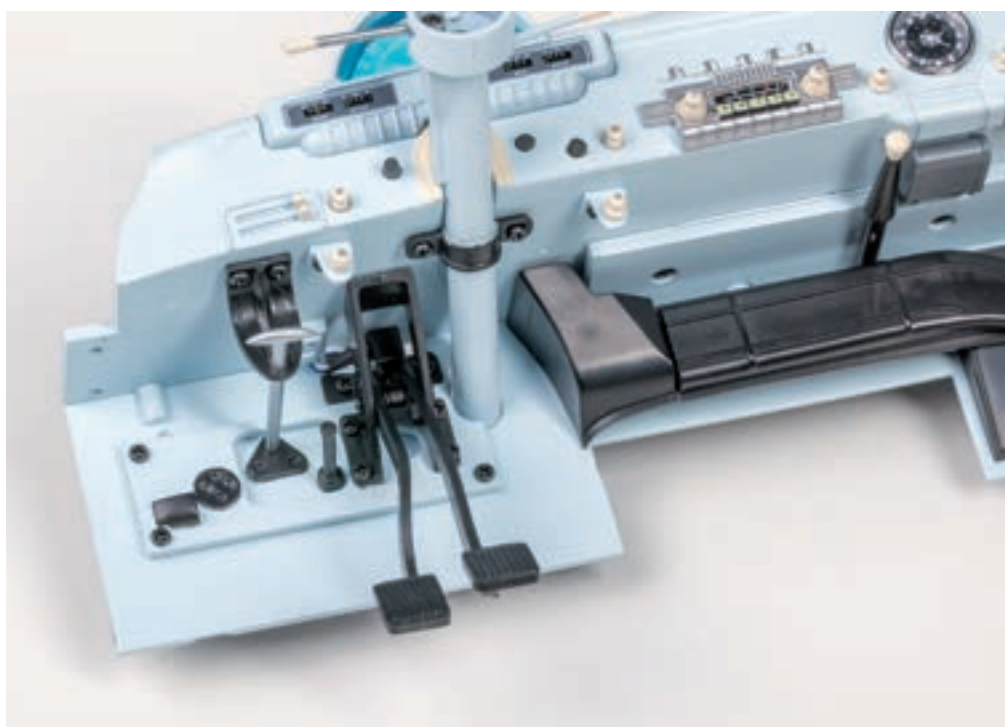
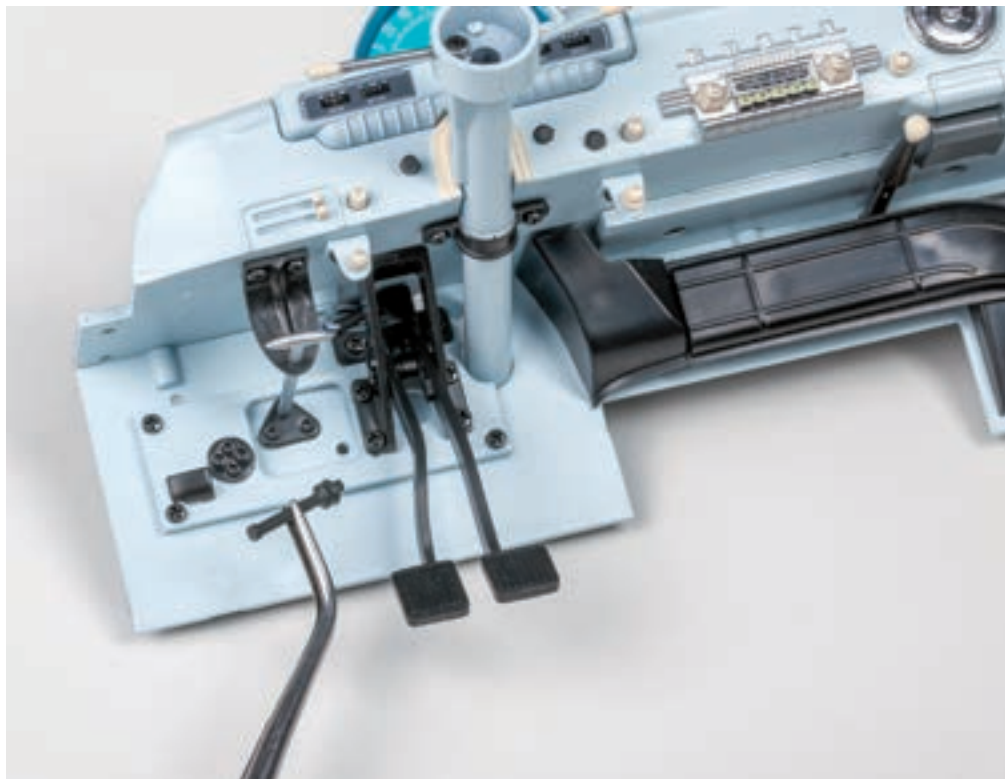

ЛИНИЯ СБОРКИ

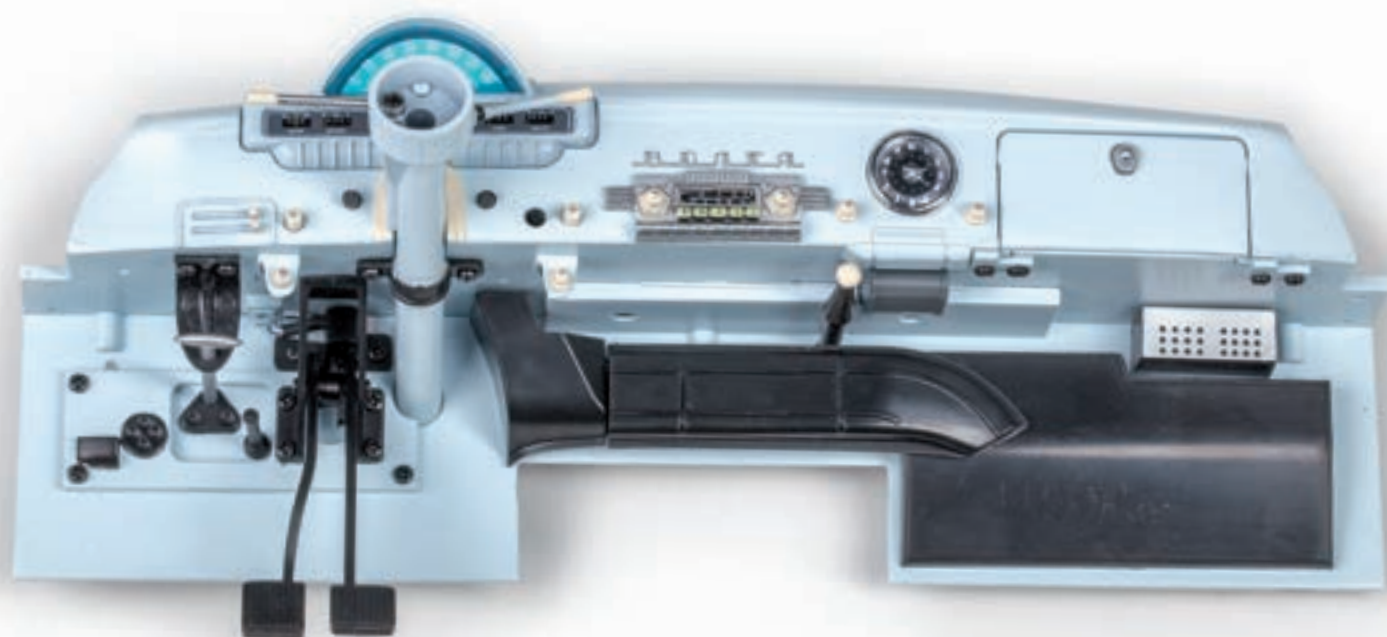

СБОРКА КОЛОНКИ РУЛЕВОГО УПРАВЛЕНИЯ